



特長

- 1 組み立て作業の効率化に有効なブラインドメイト接続
- 2 フローティング構造により容易な嵌合が可能
フローティング量：XY方向±0.5mm
- 3 IPX7/IPX8*防水対応（嵌合時）
- 4 嵌合キーにより誤嵌合防止

* IPX8：水深2mに14日間放置

小型

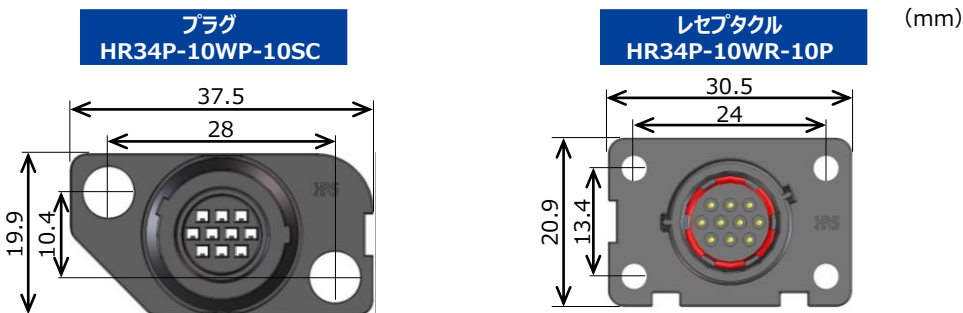

プラグ用圧着端子（別売）
HR34B-SC1-211



プラグ用ねじ（別売）
HR34P-10WP-SCREW

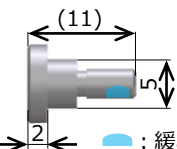

Nylok（ナイロック）塗布
ねじには予め緩み防止剤「Nylok」が塗布されておりますので、組立工数が削減でき、また塗布作業のパラつきによる不具合発生率の軽減に貢献します。

：緩み止め加工「Nylok（ナイロック）」を標準塗布。

フローティング構造

フローティングねじにより、
XY方向に±0.5mmのフローティング嵌合が可能

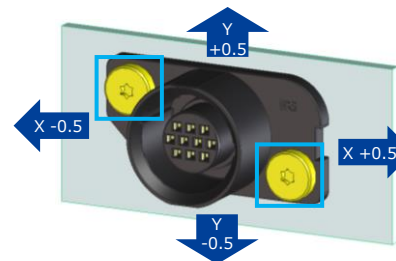

側面図

パネルとねじの間に隙間ができることで、XY方向にコネクタがフローティングします。

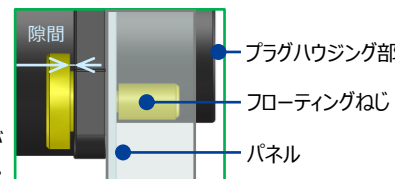

仕様

定格電流	3A
定格電圧	200V AC、250V DC
使用温度範囲	-40 ~ +105℃*
接触抵抗	20mΩ 以下 (1A DC)
耐電圧	900V AC で1分間通電
絶縁抵抗	1000MΩ 以上 (500V DC)
挿抜回数	30回

- 適合ケーブル：20~25 AWG
- RoHS対応品

* 通電時の温度上昇を含む

機能図



材質・処理

部品		材質	処理、備考
レセプタクル	絶縁物	ポリアミド樹脂	黒色、UL94V-0
	雄端子	銅合金	(接触部) 金めっき (結線部) 金めっき (下地) ニッケルめっき
	Oリング	シリコンゴム	赤色
プラグ	絶縁物	ポリアミド樹脂	黒色、UL94V-0
雌端子		リン青銅	(接触部) 金めっき (結線部) ニッケルめっき (下地) ニッケルめっき
フローティングねじ		ステンレス鋼	銀色 (ナイロック加工: 青色)

製品一覧

製品名 CLコード	コネクタ種類	詳細
HR34P-10WP-10SC CL0134-0078-0-00	プラグ	10芯
HR34P-10WR-10P CL0134-0079-0-00	レセプタクル	10芯 ソルダーポット内径: $\phi 1$
HR34P-10WP-SCREW CL0134-0080-0-00	フローティングねじ	XY方向に $\pm 0.5\text{mm}$
HR34B-SC1-211 CL0134-0050-4-00	雌端子	適合電線: 20~25 AWG 金めっき、リール
HR34B-SC1-111 CL0134-0051-7-00	雌端子	適合電線: 20~25 AWG 金めっき、バラ

適用治具 (ハンドツール・アプリケーション)

製品名 CLコード	種類	適合電線
CM-105C CL0901-0001-0-00	自動圧着機本体	-
AP105-HR34B-1 CL0901-2051-2-00	自動圧着機アプリケーション	20~25 AWG
HT304/HR34B-1 CL0150-0107-9-00	手動圧着工具	UL20276 20 AWG、23 AWG、25 AWG
RP6-SC-TP CL0150-0039-0-00	端子引抜工具	-