

Jan.1.2022 Copyright 2022 HIROSE ELECTRIC CO., LTD. All Rights Reserved.
 本製品を車載用途などの高い信頼性が求められる機器にご使用の場合は、弊社までお問合せ下さい。

1			2			3			4					
△の数 COUNT	訂正記事 DESCRIPTION OF REVISIONS	設計 BY	検図 CHKD	年月日 DATE	△の数 COUNT	訂正記事 DESCRIPTION OF REVISIONS	設計 BY	検図 CHKD	年月日 DATE	△の数 COUNT	訂正記事 DESCRIPTION OF REVISIONS	設計 BY	検図 CHKD	年月日 DATE
1	RE-C-04151	岸	国井	05.05.17										

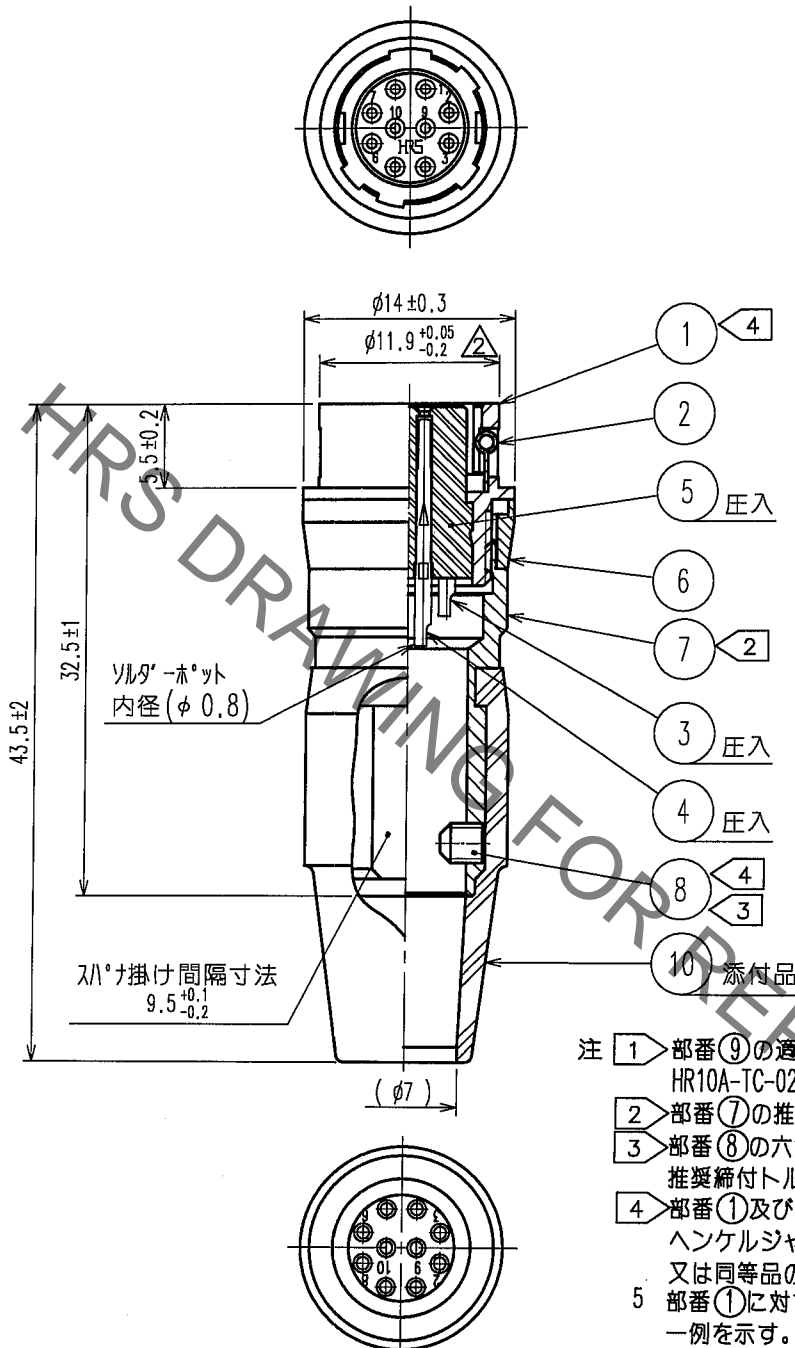

- 注
- ① 部番⑨の適合圧着工具：
HR10A-TC-02(CL150-0041-2)のφ7.0を適用。
 - ② 部番⑦の推奨締付トルク：2~2.5N・m
 - ③ 部番⑧の六角穴の対辺寸法：1.27
推奨締付トルク：0.3~0.4N・m
 - ④ 部番①及び⑧のねじ部にはゆるみ防止として
ヘンケルジャパン(株)製ロックタイト242
又は同等品の塗布を推奨します。
 - ⑤ 部番①に対する部番⑦の回転方向の位置関係は
一例を示す。

5	ポリアミド樹脂	(クロ) UL94V-0	10	クロプロレノム	(クロ)
4	りん青銅	銀めっき 2μm min.	9	黄銅	
3	りん青銅		8	銅	ニッケルめっき JISB1177 六角穴付止めねじ 寸法 M2.6×0.45×3
2	ステンレス鋼		7	黄銅	梨地ニッケルめっき
1	亜鉛合金	梨地ニッケルめっき	6	黄銅	梨地ニッケルめっき
部番	材質	処理, 備考	部番	材質	処理, 備考

備考 REMARKS		製図 DRAWN	設計 DESIGNED	検図 CHECKED	承認 APPROVED	出図 RELEASED
		R技 '05.04.27 岸	R技 '05.04.27 岸	R技 '05.04.27 国井	R技 '05.04.27 吉田	
旧製品コード CODE NO. (OLD)	図番 DRAWING NO. ADC4-021370-73	製品名 PART NO. HR10A-10J-10S(73)				
尺度 SCALE 2:1	単位 UNITS mm	製品コード CODE NO. CL110-0411-0-73				1/1

