

△の数 COUNT	訂正記 DESCRIPTION OF REVISIONS	年月日 DATE	△の数 COUNT	訂正記 DESCRIPTION OF REVISIONS	年月日 DATE
2	RE-E-4377	岩淵三輪 96.08.08			
1	DIS-E-000288	佐藤由規 05.10.05			

△注 1. 適合ケーブルは下表によりります。

芯線	絶縁体外径 φ 0.90~φ 1.00 導體径 (および線) AWG 26相当
ビニルシース外径	φ 5.0 * (1)
ドレイン線	AWG 25相当 7本/φ 0.18 * (2)

\* (1) フードのケーブル挿入穴の最狭部寸法が Min. 5.6 の為  
 \* (2) 構成は参考とします。

フード(2:1)

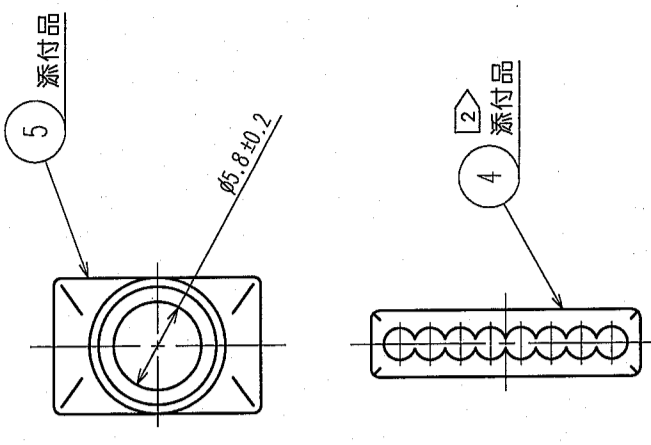
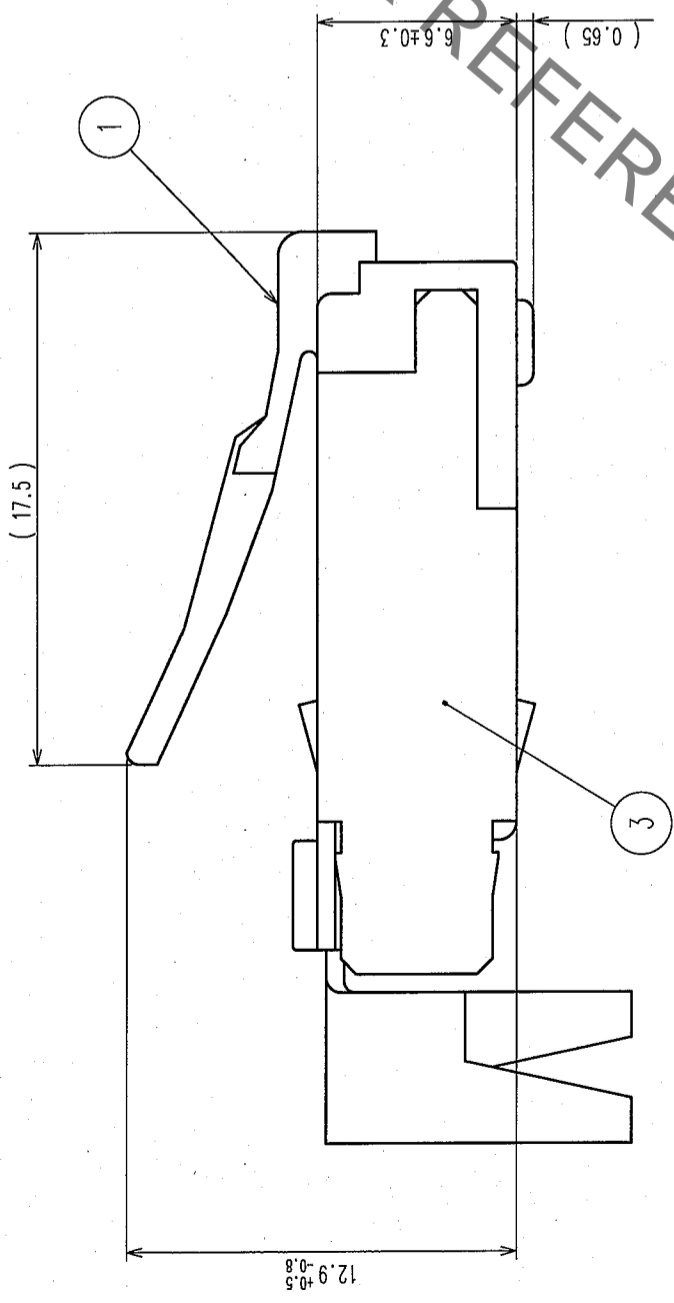
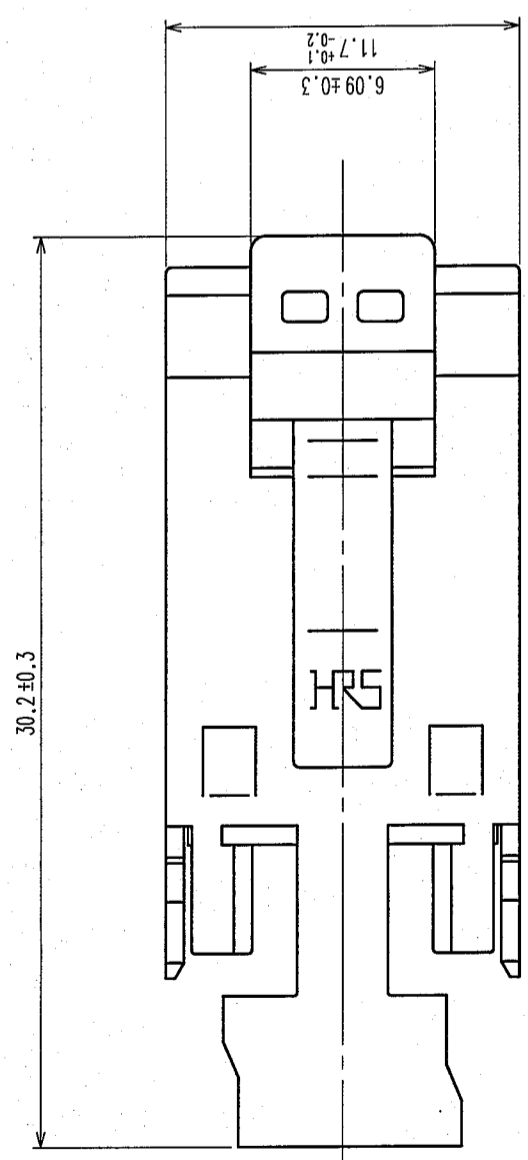

アダプタ

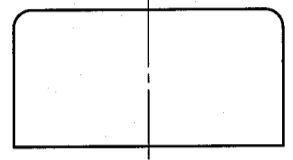

2 アダプタはハーネス作業時の整線用です。  
 3 ( )内は参考寸法を示します。

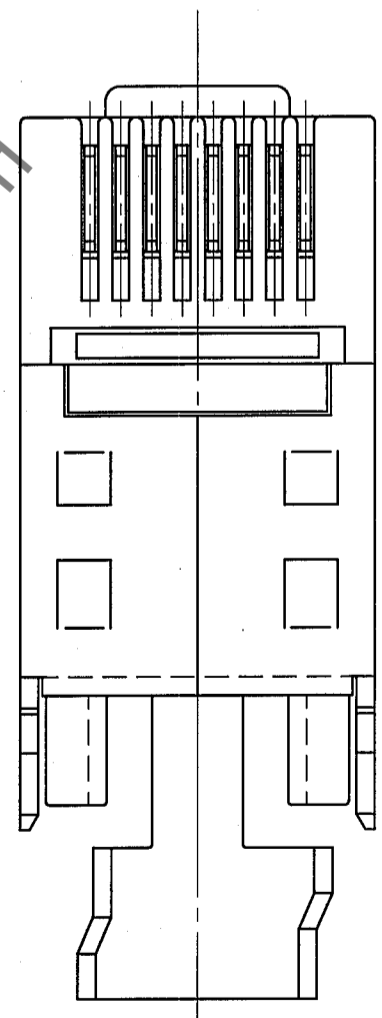

2	りん青銅	金めっき 1.27μm	5	ポリカーボネート樹脂	色: ベージュ
1	ポリカーボネート樹脂	色: トライ	4	ポリカーボネート樹脂	色: トライ
部番	材質	処理, 備考	3	黄銅	すすりフローめっき

製図 DRAWN	設計 DESIGNED	検図 CHECKED	承認 APPROVED	出図 RELEASED
Q1 渡辺 96.06.01	Q1 渡辺 96.06.01	Q1 三輪 96.06.01	Q1 菊田 96.06.01	
製図 処理, 備考				

旧製品コード CODE NO. (OLD)	図番 DRAWING NO.	製品名 PART NO.
	ADC3-120679	TM11AP-88P
単位 UNITS	尺度 SCALE	製品コード CODE NO.
mm	4:1	CL222-2780-6
		1/1

HRS HIROSE ELECTRIC CO., LTD.