

Oct. 1. 2019 Copyright 2019 HIROSE ELECTRIC CO., LTD. All Rights Reserved.
 本製品を車載用途などの高い信頼性が求められる機器にご使用の場合には、弊社までお問合せ下さい。

形別配布先
 R USA

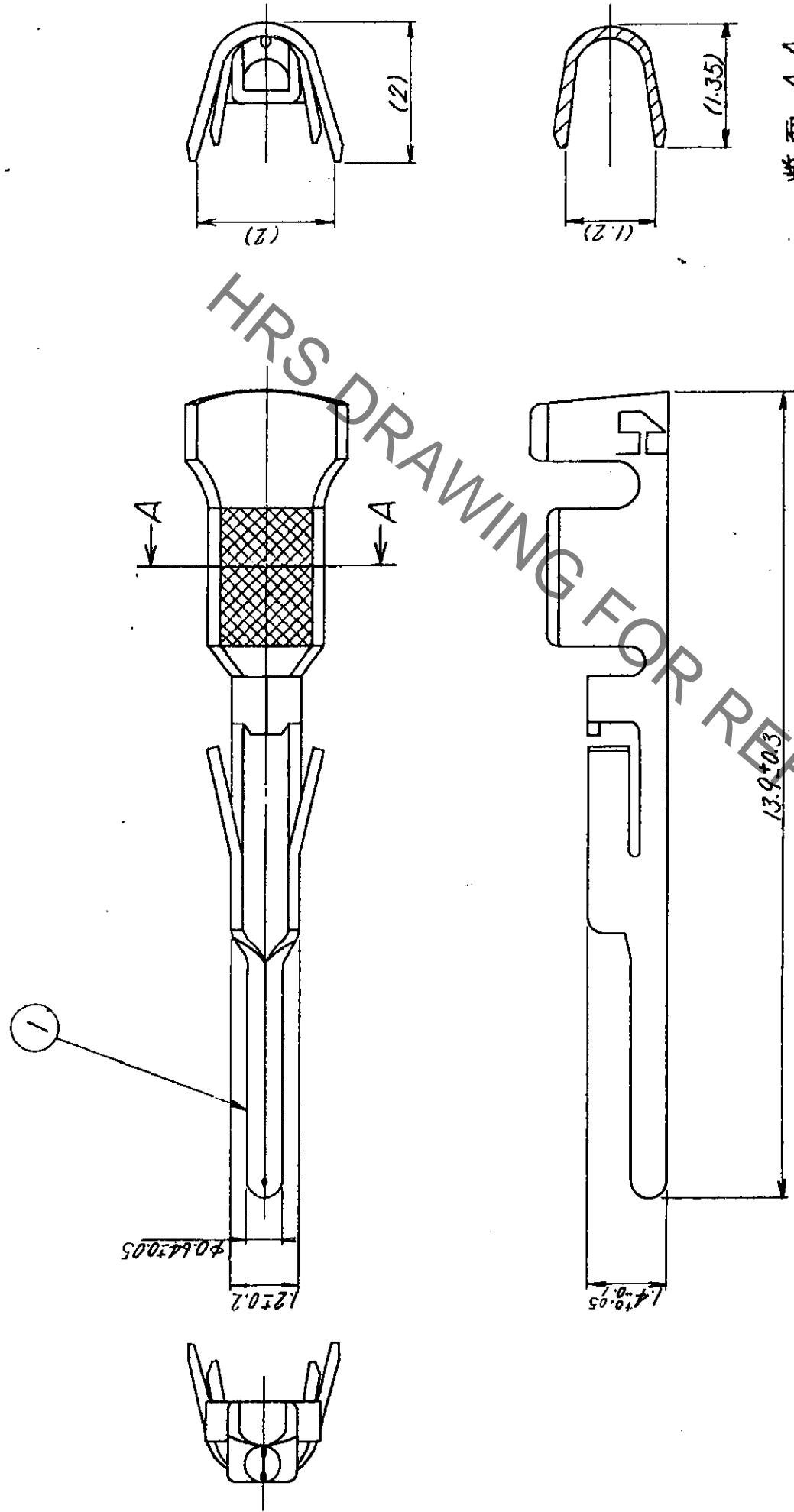

断面 AA

- 注 1. 適合手動圧着工具
 RP13-TC-12(24-26) (CL150-0026-9) --- AWG NO. 24, 26用
 RP13-TC-12(28) (CL150-0027-1) --- AWG NO. 28用
- 注 2. 適合端子引抜工具
 RP13-PC-TP (CL150-0021-5)
- 注 3. 適合電線 (AWG NO. 24~28用)

部番		1		リム青銅		部分金物		寸法区分		公差		製造区分		部番		製品名		製造単位		製図承認		検査承認		製図		年月日		担当者		年月日					
部番	1	材料	リム青銅	寸法	6以下	公差	±0.3	製造	6以下	公差	±0.3	部番	1	製品名	RP13-PC-121	製造	mm	製図承認	検査承認	製図	年月日	担当者	年月日												
部番		材料		寸法	6を二又 18以下	公差	±0.5	製造	6を二又 18以下	公差	±0.5	部番		製品名		製造		製図承認		検査承認															
部番		材料		寸法	18を二又 50以下	公差	±0.7	製造	18を二又 50以下	公差	±0.7	部番		製品名		製造		製図承認		検査承認															
部番		材料		寸法	50を二又 125以下	公差	±1.3	製造	50を二又 125以下	公差	±1.3	部番		製品名		製造		製図承認		検査承認															
部番		材料		寸法	125を二又 250以下	公差	±1.3	製造	125を二又 250以下	公差	±1.3	部番		製品名		製造		製図承認		検査承認															
部番		材料		寸法	角	公差	±	製造	角	公差	±	部番		製品名		製造		製図承認		検査承認															
部番		材料		寸法		公差		製造		公差		部番		製品名		製造		製図承認		検査承認															
部番		材料		寸法		公差		製造		公差		部番		製品名		製造		製図承認		検査承認															
部番		材料		寸法		公差		製造		公差		部番		製品名		製造		製図承認		検査承認															
部番		材料		寸法		公差		製造		公差		部番		製品名		製造		製図承認		検査承認															
部番		材料		寸法		公差		製造		公差		部番		製品名		製造		製図承認		検査承認															
部番		材料		寸法		公差		製造		公差		部番		製品名		製造		製図承認		検査承認															
部番		材料		寸法		公差		製造		公差		部番		製品名		製造		製図承認		検査承認															
部番		材料		寸法		公差		製造		公差		部番		製品名		製造		製図承認		検査承認															
部番		材料		寸法		公差		製造		公差		部番		製品名		製造		製図承認		検査承認															