

圧着端子：圧着品質基準書
CRIMP CONTACT：CRIMP QUALITY STANDARD

製品名
PART NO.

DF11#-EP****PC**(%%)

コードNo.
CODE NO.

CL543-*****-***

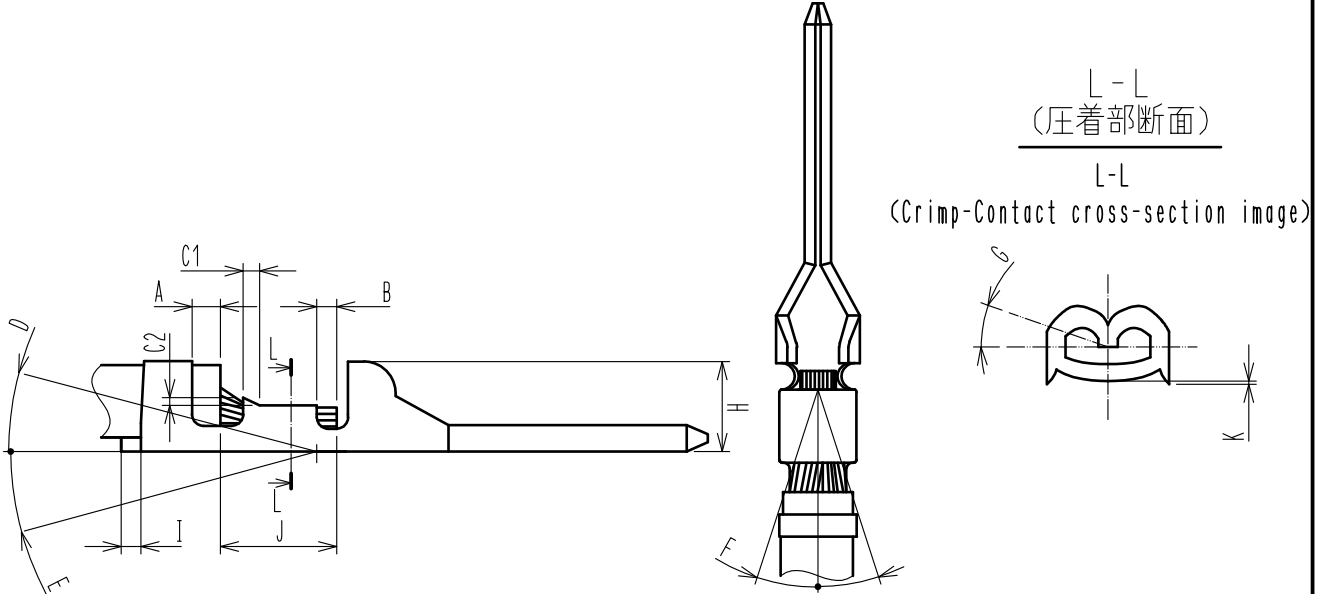

項目 CHECK POINT	寸法 (mm) MEASURE (mm)	備考 REMARKS
被覆位置 COVER LOCATION.	A	0.2~0.8
芯線先端位置 LOCATION OF TIP OF THE CORE.	B	0.2~0.5
ベルマウス BELL-MOUTH.	C1	0.1~0.3
	C2	0.05~0.2
ベントアップ BENT-UP.	D	3°MAX
ベントダウン BENT-DOWN.	E	3°MAX
ツイスト TWIST.	F	±2°MAX
ローリング ROLLING.	G	±5°MAX
ランス高さ HEIGHT OF RANCE.	H	1.65~1.75
カットオフタブ CUT-OFF TAB.	I	0.1MAX
ストリップ長 STRIP LENGTH.	J	1.9~2.3
圧着バリ高さ HEIGHT OF METAL CUT-OUT TEETH.	K	0.1MAX

注 1 アプリケーター調整の際は、必ずケーブルを使用して圧着形状を確認して下さい。
NOTE 1 TO ADJUST APPLICATOR, PLEASE CHECK THE CRIMPING CONDITION (CRIMPING HEIGHT AND CONFIGURATION) BY USING CABLE.

COUNT	DESCRIPTION OF REVISIONS	DESIGNED	CHECKED	DATE
△				
名称 TITLE		 ヒロセ電機株式会社 HIROSE ELECTRIC CO., LTD.		
DF11#-EP****PC**(%%)圧着品質基準書				
DF11#-EP****PC**(%%)				
CRIMP QUALITY STANDARD				
技術指定書 TECHNICAL SPECIFICATION		ATAD-H0935-00	△	1/1