

## POK22 Series

高周波対応 0~6GHz、かん合高さ 16.45mm、  
カメラインタフェース用フローティング同軸コネクタ

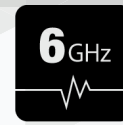

6 GHz



Floating



Automotive

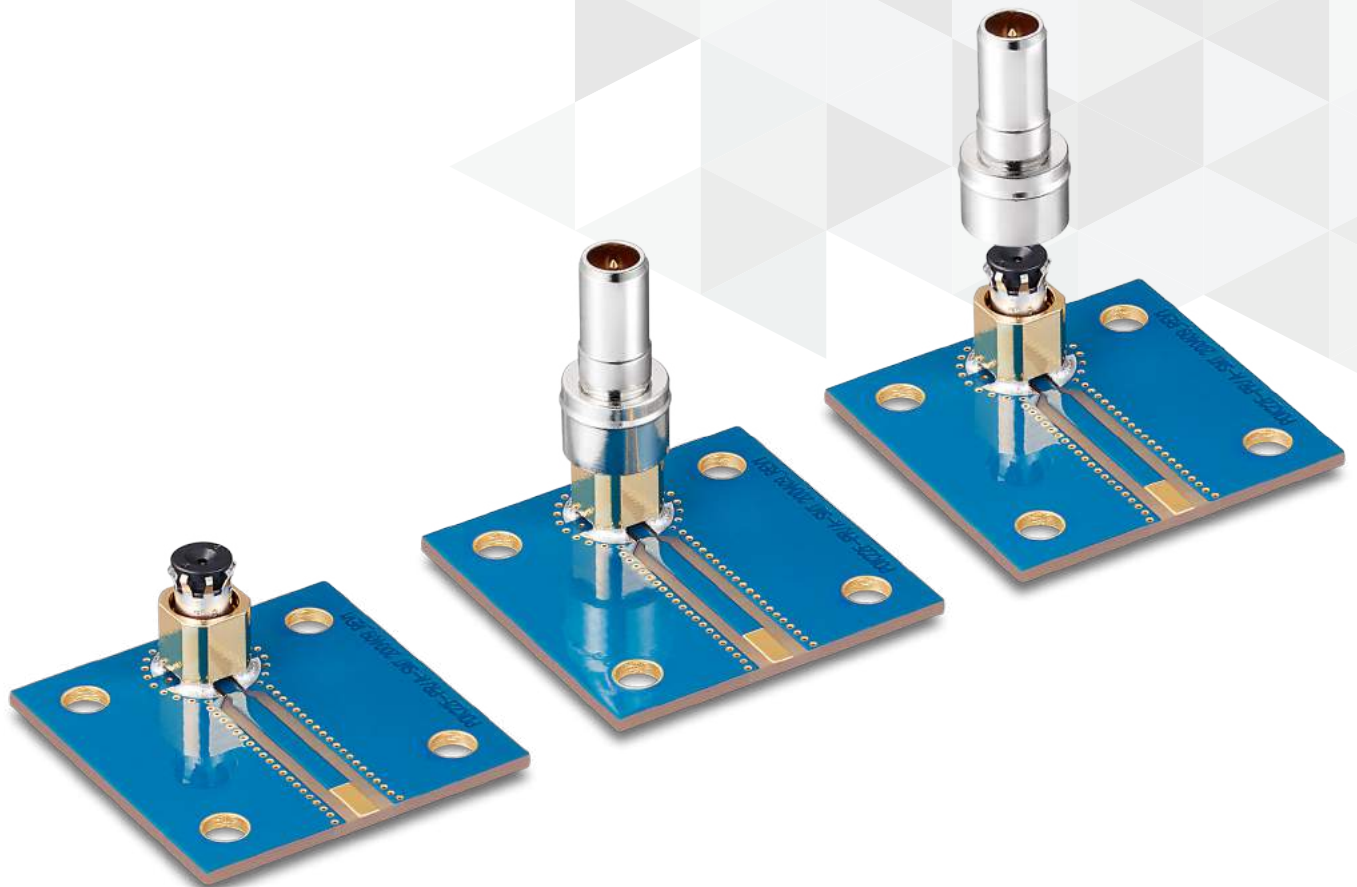

## 特長

### 1. 省スペース設計

### 2. 良好な高周波特性

V.S.W.R.: 1.49 以下 (0~6GHz) です。

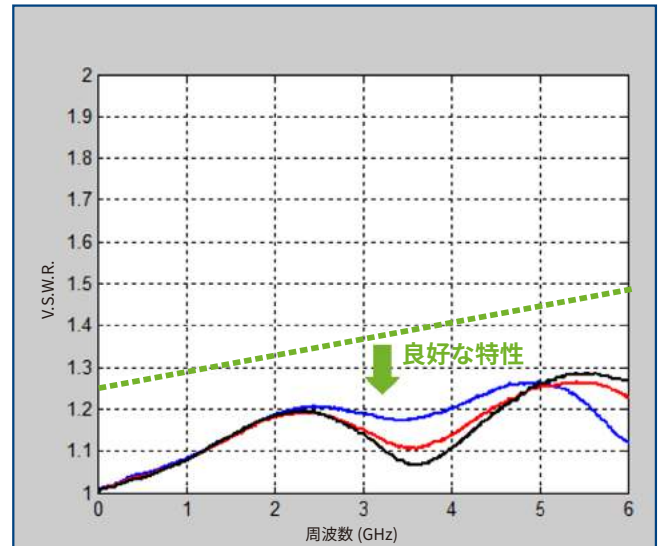

### 3. 位置ズレ吸収

- XY軸方向: フローティング量  $\pm 0.4\text{mm}$
  - Z軸方向: 有効かん合長  $\pm 0.3\text{mm}$
- 取付位置のズレをコネクタで吸収可能です。  
組み立て作業性を向上します。

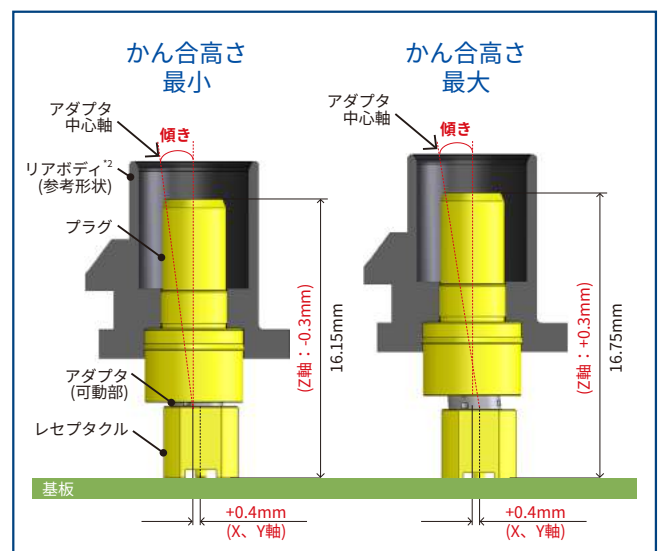

### 4. 多点接触構造による高い信頼性

信号端子: 3点接点、グランド: 8点接点の多点接触構造を有しています。

### 5. IP67<sup>\*1</sup>の防水性能

コネクタ内部とリアボディー<sup>\*2</sup>内部への浸水を防止します。

<sup>\*1</sup> IP67防水 (カメラモジュール単体) テスト条件: 水深1.5M、30分間放置。

<sup>\*2</sup> リアボディーについてのご質問は、弊社営業担当までお願い致します。

<sup>\*3</sup> カメラモジュールをFAKRAケーブルと組み立てた場合、FAKRA防水性能に準拠します。

## 接続イメージ

サラウンドビューモニターおよびリアビューモニターなどの車載用カメラモジュールに最適です。  
プラグはUSCAR-18に準拠しており、FAKRA<sup>1</sup> コネクタとかん合可能です。

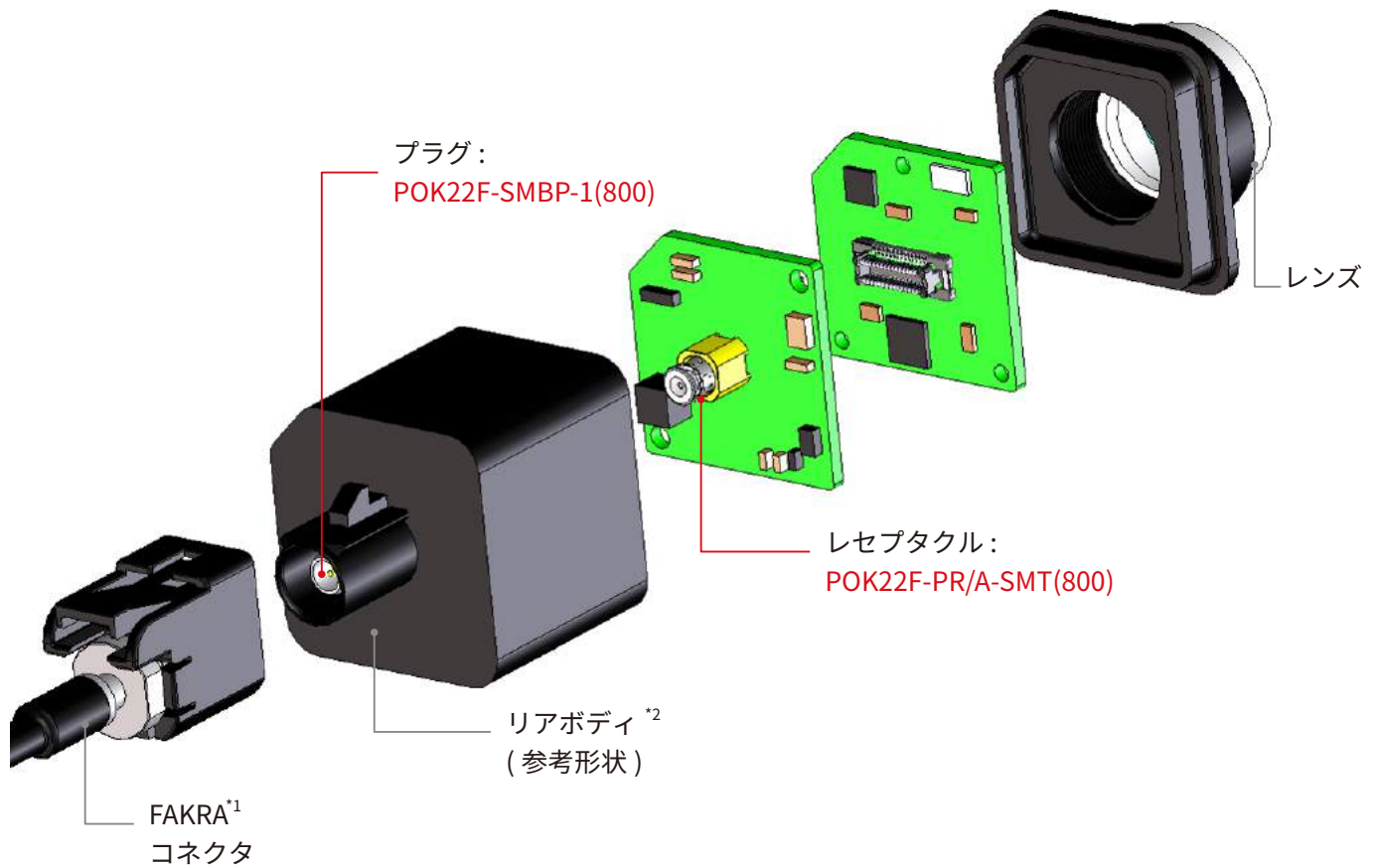

<sup>1</sup> USCAR-18規格を満たすコネクタ。

<sup>2</sup> リアボディについてのご質問は、弊社営業担当までお願い致します。

## 製品規格

使用温度範囲 (注 1)	-40~+105°C
定格電流	1A
特性インピーダンス (注 2)	50Ω (0~6GHz)
V.S.W.R. (注 2)	1.49 以下 (0~6GHz)
挿入損失 (注 2)	1.5dB 以下 (0~6GHz)

項目	規格	条件
接触抵抗	初期 : 中心:30mΩ 以下、外部:60mΩ 以下 試験後: 中心:50mΩ 以下、外部:300mΩ 以下	1mA AC 以下 (又は1KHz)
絶縁抵抗	初期:100MΩ以上 試験後:10MΩ以上	500V DC
耐電圧	絶縁破壊がないこと	500V ACを1分間印加
挿抜寿命	接触抵抗: 中心:50mΩ 以下 外部:300mΩ 以下 挿抜力: 75N 以下 V.S.W.R. 1.49 以下	挿抜30回
耐振性	接触抵抗: 中心:50mΩ 以下 外部:300mΩ 以下 挿抜力: 75N 以下 V.S.W.R.: 1.49 以下	周波数: 60~500Hz、加速度 49m/s <sup>2</sup> 、 振幅 0.7mm、3軸方向で11分間 計24時間試験
耐衝撃性	1μs以上の瞬断がないこと	加速度: 980m/s <sup>2</sup> 、持続時間: 6ms、正弦半波 3軸方向 18回
温度サイクル	接触抵抗: 中心:50mΩ 以下 外部:300mΩ 以下 挿抜力: 75N 以下	温度: -40±2 → +15 ~ +35 → +105±2 → +15 ~ +35°C 時間: 30 → 2~3 → 30 → 2~3分 で1,000サイクル
温湿度サイクル	V.S.W.R.: 1.49 以下 絶縁抵抗: 10MΩ 以上	温度-10 ~ +65°C、湿度90~95%で24時間放置、10サイクル
耐熱性	接触抵抗: 中心:50mΩ 以下 外部:300mΩ 以下 挿抜力: 75N 以下 V.S.W.R.: 1.49 以下 絶縁抵抗: 10MΩ 以上	温度105±2°Cの中に1,000時間かん合放置
耐湿性	接触抵抗: 中心:50mΩ 以下 外部:300mΩ 以下 挿抜力: 75N 以下 V.S.W.R.: 1.49 以下 絶縁抵抗: 10MΩ 以上	温度60±2°C、湿度90~95%で1,000時間かん合放置
複合振動試験	接触抵抗: 中心:50mΩ 以下 外部:300mΩ 以下 V.S.W.R.: 1.49 以下 挿入損失: 1.5dB 以下 1μs以上の瞬断がないこと	温度85±2°C、湿度90~95%で120サイクル (45分: ON、15分: OFF) 振動加速度 4.4G 周波数20~200Hzで40時間、3軸方向

(注 1) 通電による温度上昇を含みます。

(注 2) 基板の特性を含みます。

(注 3) 詳細は「製品規格表」をご参照ください。

## 材質・処理

部 品		材 質	処 理 / 備 考
レセプタクル	シェル	黄銅	金めっき(ニッケル下地)
	絶縁物	ナイロン	黒色、UL94V-0
	端子	ベリリウム銅合金	金めっき(ニッケル下地)
	アダプタ(可動部):シェル	チタン銅合金	ニッケルめっき
	アダプタ(可動部):絶縁物	ナイロン	黒色、UL94V-0
	アダプタ(可動部):端子	チタン銅合金	金めっき(ニッケル下地)
プラグ	シェル	黄銅	ニッケルめっき
	絶縁物	ナイロン	黒色、UL94V-0
	端子	ベリリウム銅合金	金めっき(ニッケル下地)
	シール	シリコン	ブラウン、UL94HB

## 製品番号の構成

製品番号から製品の仕様をご判断頂く際にご利用ください。

### レセプタクル

**POK22 F - PR/A - SMT (800)**

① ② ③ ④ ⑤

① シリーズ名	POK22	④ 実装方式	SMT 垂直実装タイプ
② 形状記号	F: フローティングタイプ	⑤ 仕様	標準品、エンボステープ梱包 (500個/リール)
③ コネクタタイプ	PR: レセプタクル A: アダプタ(可動部)		

### プラグ

**POK22 F - SMBP - 1 (800)**

① ② ③ ④ ⑤

① シリーズ名	POK22	④ 端子数	1芯
② 形状記号	F: フローティングタイプ	⑤ 仕様	標準品 (1袋200個入り)
③ コネクタタイプ	プラグ		

## 高周波特性 (Typical Data)

測定条件 (かん合状態)

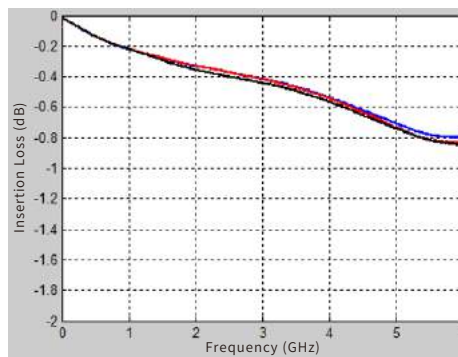
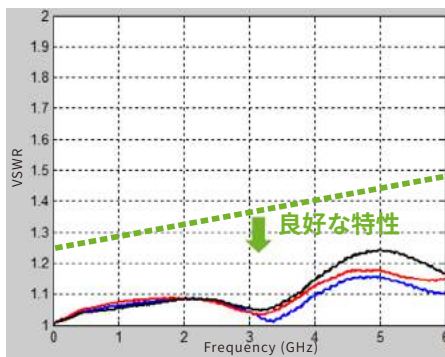
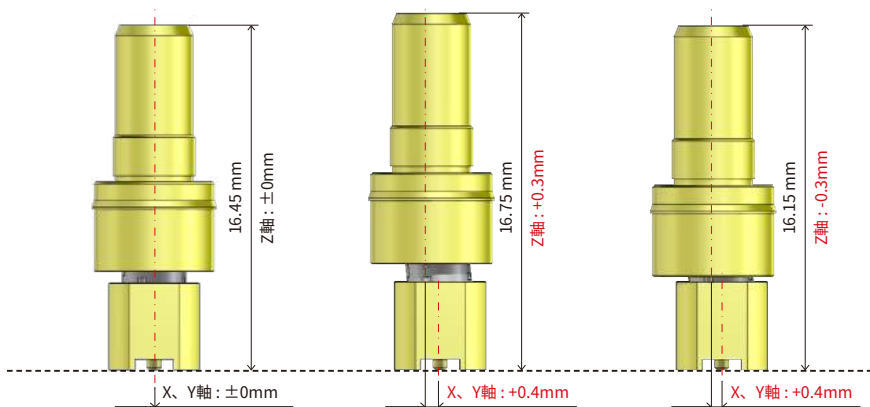
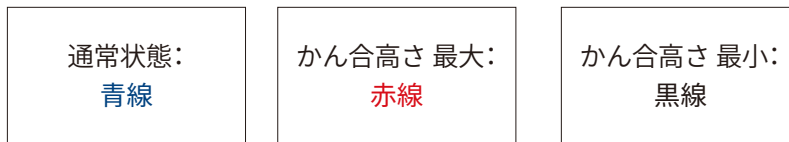

※評価用基板と SMA コネクタの特性を含みます。

● 試験回路

Calibration Circuit Diagram

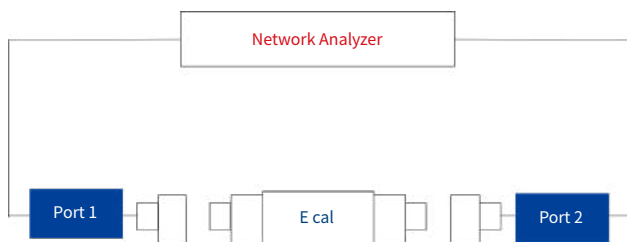

Measurement Circuit Diagram

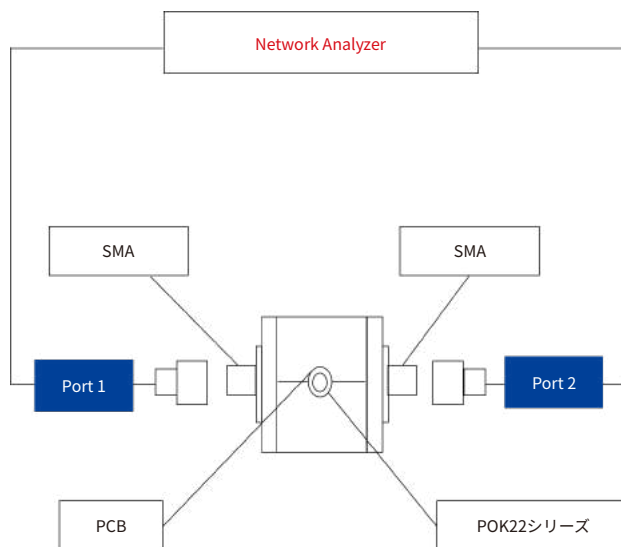

# レセプタクル

単位：mm

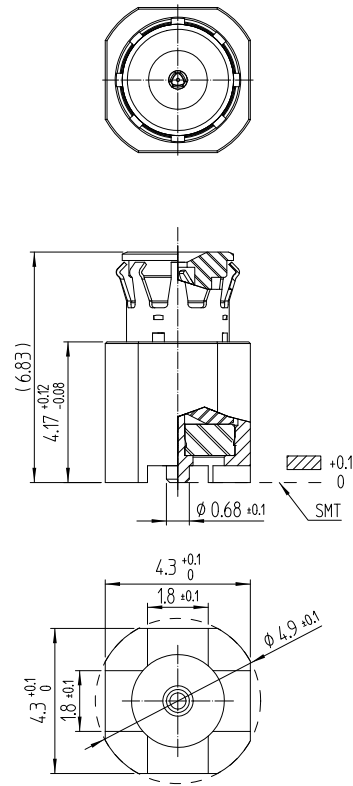

● 推奨基板パターン図

● 推奨メタルマスク寸法 (マスク厚：0.1mm)

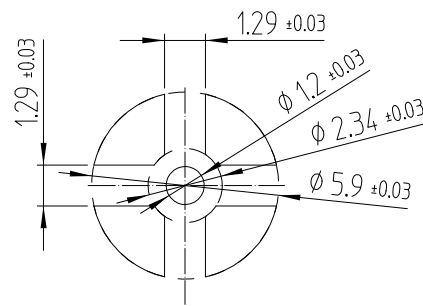
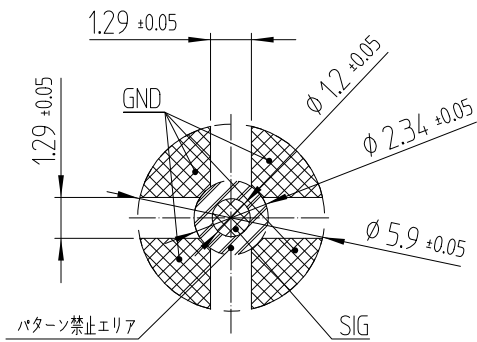

製品番号	HRS No.	購入単位
POK22F-PR/A-SMT(800)	CL0480-1067-0-00	1リール 500個巻き

梱包仕様図

● エンボスカリヤテープ寸法図

単位：mm

\*モールドキャップ付き仕様となります。実装後はモールドキャップを外してご使用ください。

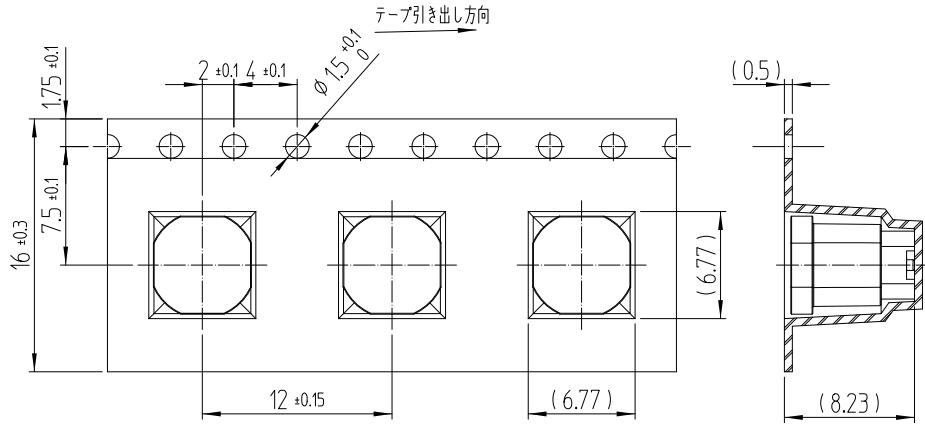

● リール状態寸法図

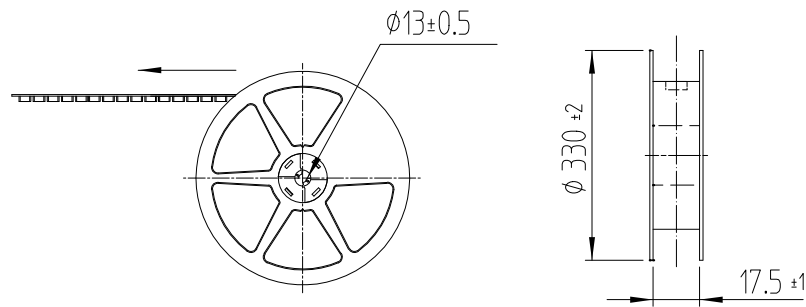

材質: PS(白)

推奨温度プロファイル

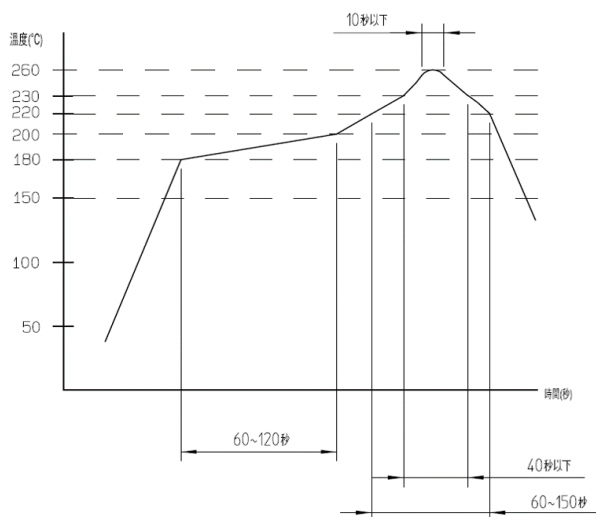

[適用条件]

- ピーク温度: 260°C ピーク、10秒以下
- 230°C 以上: 40秒以下
- 220°C 以上: 60~150 秒
- 180~200°C: 60~120 秒
- リフロー回数: 2回以下



## プラグ

単位：mm

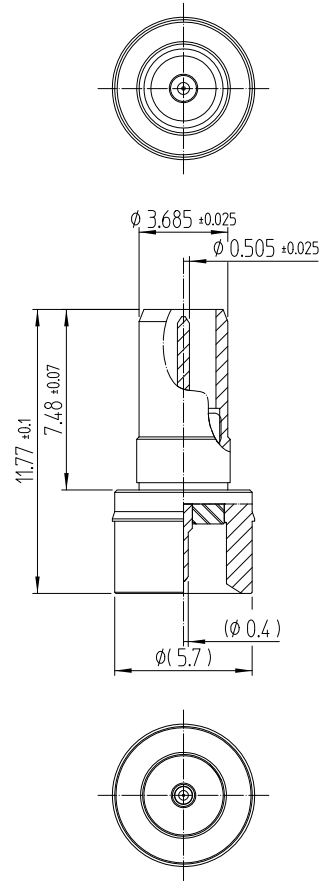

製品番号	HRS No.	購入単位
POK22F-SMBP-1(800)	CL0480-1068-0-00	1袋200個入り

(注) プラグを取り付けるリアボディについてのご質問は、弊社営業担当までお願い致します。

## 使用上のご注意

1. 外部の異物による端子変形にご注意ください。

端子が変形した状態で相手側製品とくみ合すると、機能障害、接触不良、または損傷の原因となります。(相手側を含む)

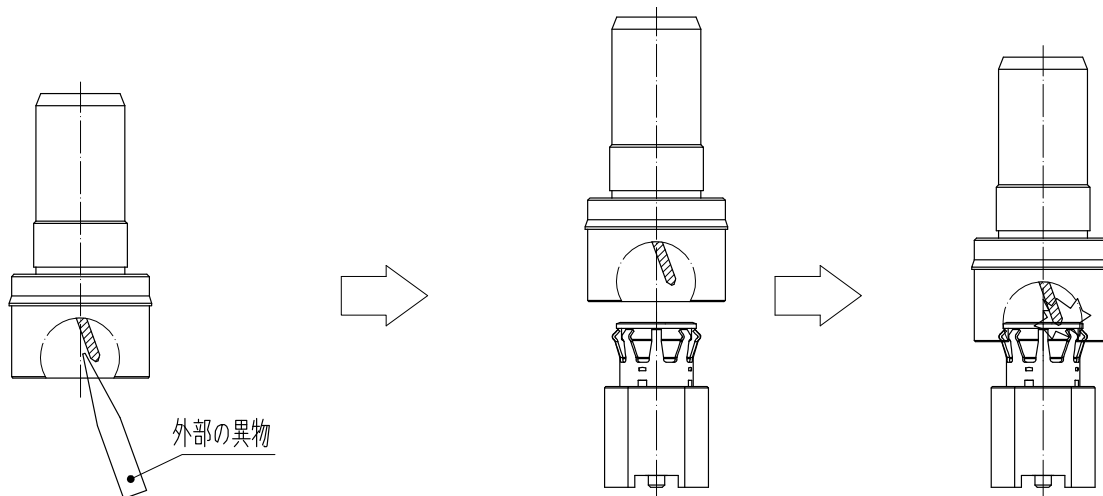

2. POK22シリーズの可動範囲は以下の通りです。可動範囲を超えて使用すると、故障の原因となります。

単位：mm

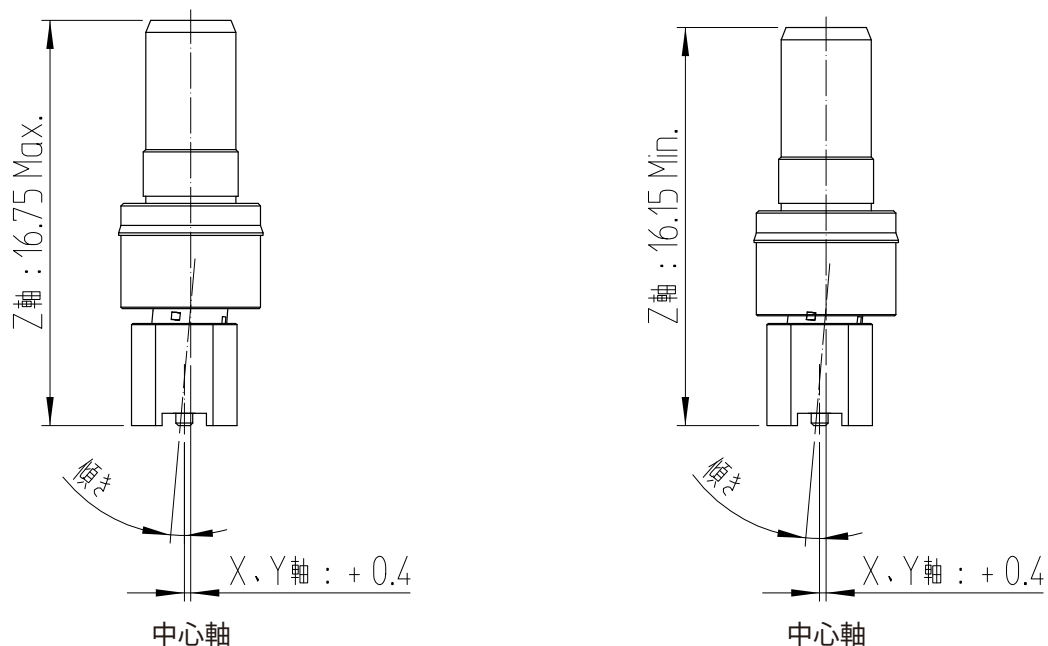

3. レセプタクルからモールドキャップを取り外す際は、コネクタ搭載面に対して垂直方向に抜くのが望ましいです。モールドキャップを斜めに抜くとアダプタ(可動部)が規定の角度を超えて傾き、破損する恐れがあります。

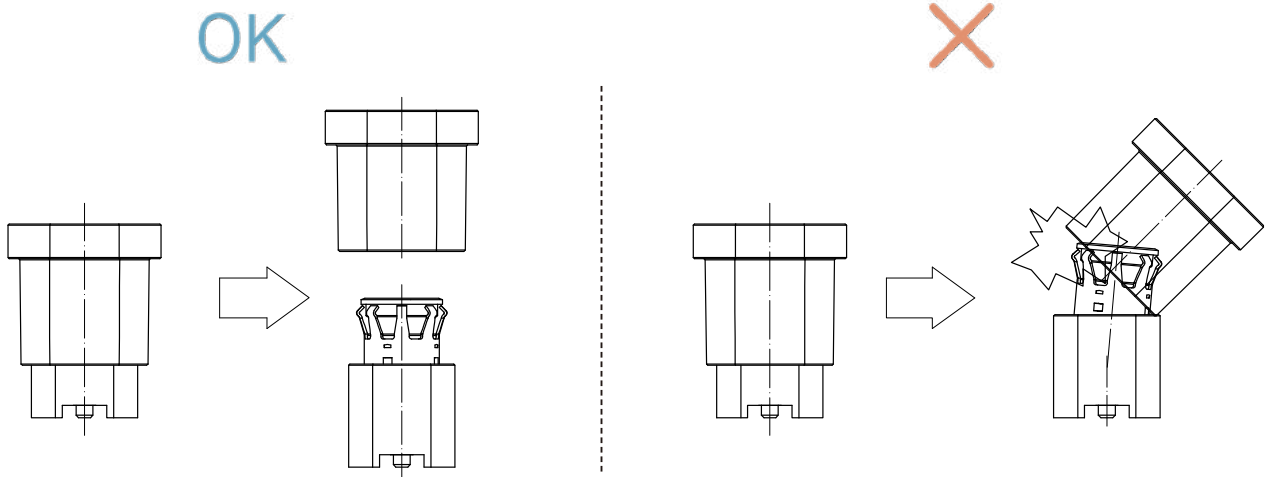

4. 固定対策を行わずにコネクタのみで基板を支えた場合、コネクタに過度の負荷がかかり、破損や接触不良の原因となる恐れがあります。必ずコネクタ以外で、基板を動かないように固定してご使用ください。

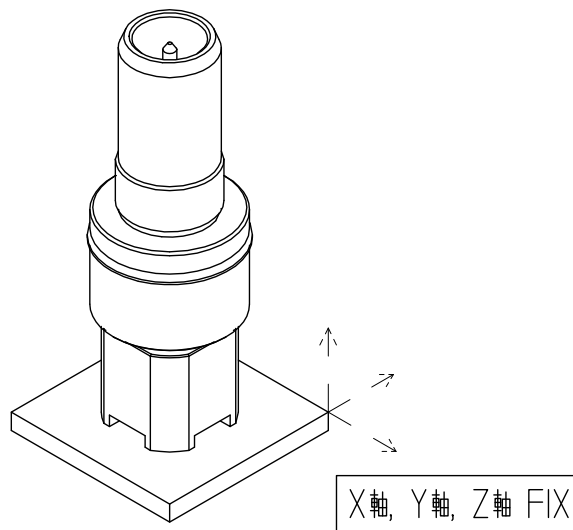

## ご検討にあたって

本カタログに記載の仕様は参考値となります。

ご採用の検討や注文に際しては、あらかじめ、「図面」・「製品規格表」の確認をお願いいたします。

ケーブルとの組み合わせで使用するコネクタにつきましては、必ず適合ケーブルをご使用ください。

適合外ケーブルをご検討の場合は、弊社販売窓口までお問い合わせください。

弊社指定の工具以外による結線加工については保証の対象外となります。

下記の用途へのご使用を検討される場合、必ず弊社販売窓口までご相談ください。条件によって保証可否を検討させていただきます。

(自動車車載、医療機器、公共インフラ、航空宇宙/ 防衛等の極めて高い信頼性を要求される機器)