

Mar.1.2026 Copyright 2026 HIROSE ELECTRIC CO., LTD. All Rights Reserved.
 本製品を車載用途などの高い信頼性が求められる機器にご使用の場合は、弊社までお問合せ下さい。

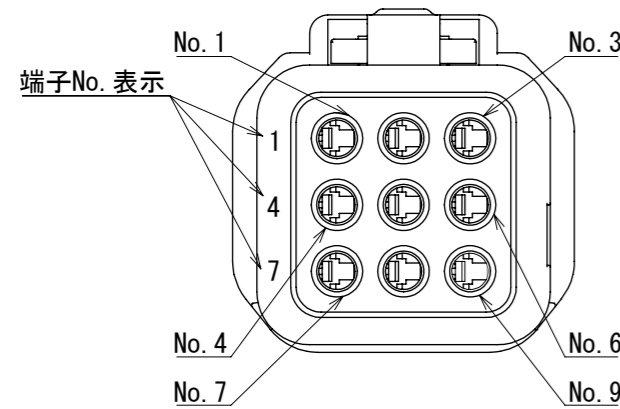
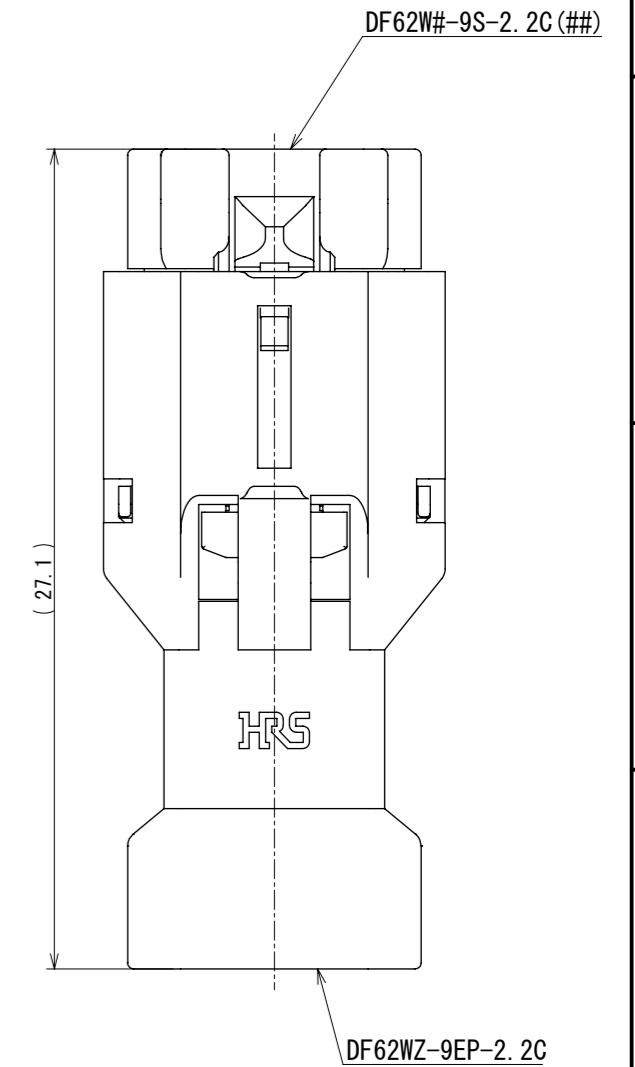
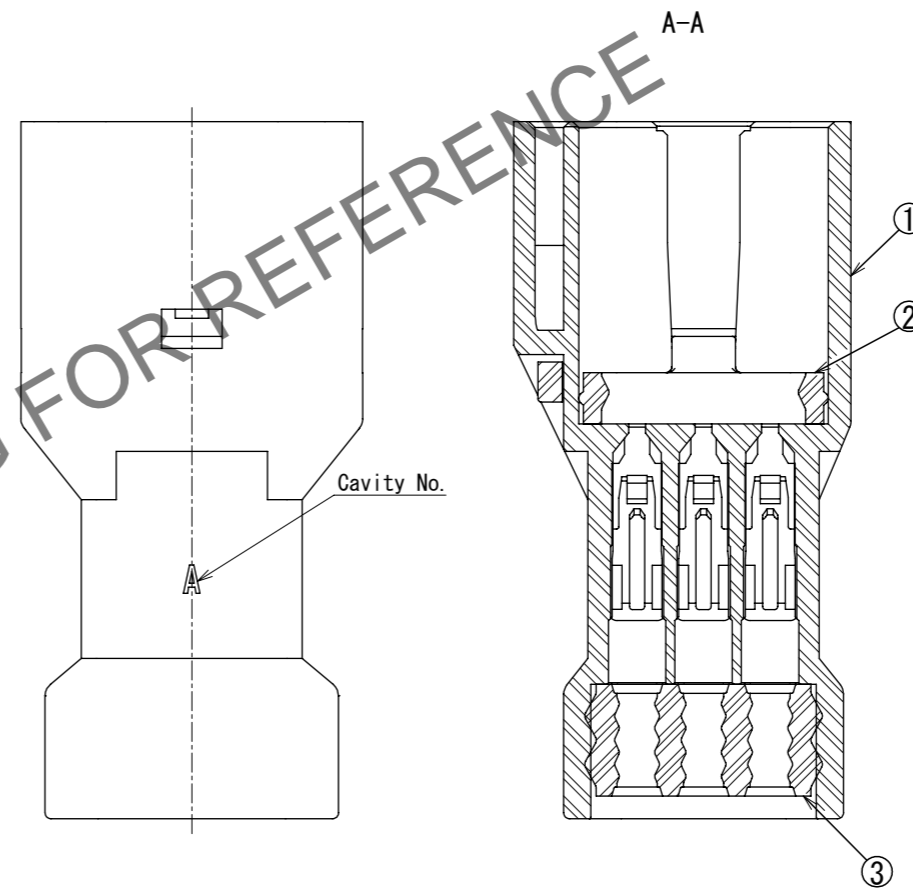
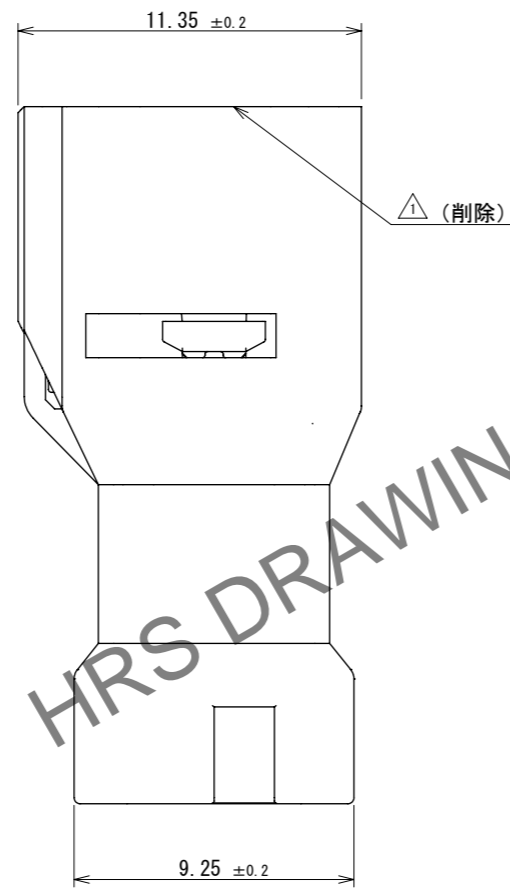
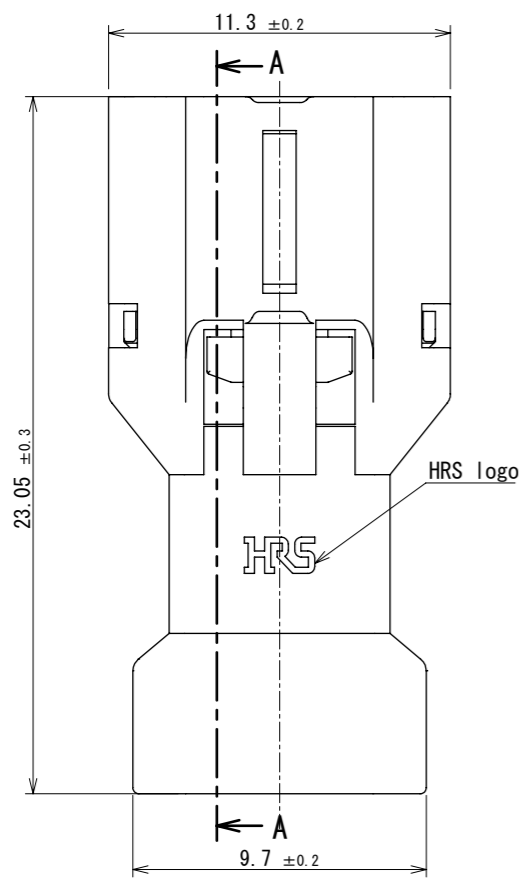
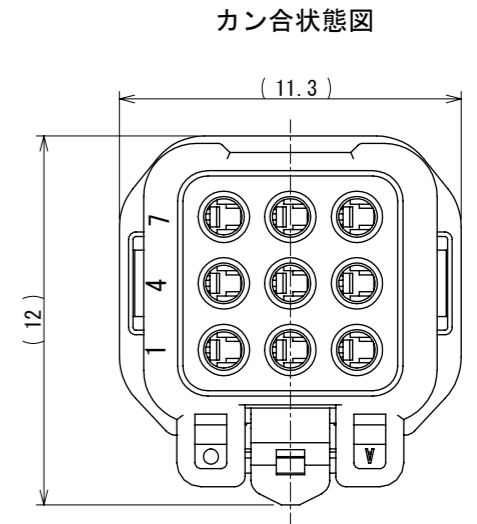
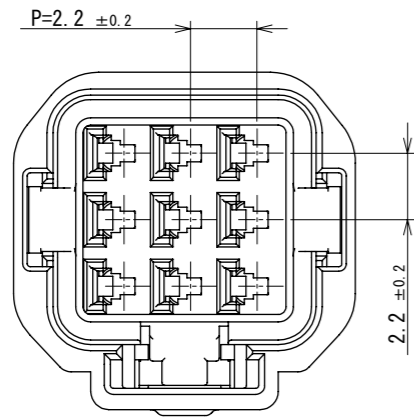

- 注
- 1パック100個梱包となります。
 - ()内寸法は参考値を示します。
 - 本製品の取り扱いには以下のマニュアルを必ず参照してください。
 ケーブル結線/ハーネス手順書 ATAD-H0760
 カン合操作 /挿抜手順書 ATAD-H0761
 取り扱い /基板対電線コネクタガイドライン ATAD-H1023

NO.	MATERIAL	FINISH	REMARKS	NO.	MATERIAL	FINISH	REMARKS
1	PBT		UL94V-0(Black)	3	シリコンゴム		ベンガラ
				2	シリコンゴム		ベンガラ

UNITS	SCALE	COUNT	DESCRIPTION OF REVISIONS	DESIGNED	CHECKED	DATE
mm	4:1	1	DIS-H-00021647	YT. NIITSUMA	HT. SATO	2024. 10. 24

APPROVED	SJ. OKAMURA	2024. 09. 30	DRAWING NO.	ADC-395068-00-00
CHECKED	HT. SATO	2024. 09. 27	PART NO.	DF62WZ-9EP-2. 2C
DESIGNED	YT. NIITSUMA	2024. 09. 27	CODE NO.	CL0544-1064-0-00
DRAWN	YT. NIITSUMA	2024. 09. 27		