

アプリケーションスペア部品表

TABLE: APPLICATOR SPARE PARTS IDENTIFICATION

下表に基づいて間違いの無い部品を取付け願います。
 Make sure to install rightparts specified in the table below.

製品名 Handtool model:	AP105-DF62-2428
HRS No.: CL	901-4625-0

No.	HRS コード HRS Code	部品名 Component Part	表示 No. Part No.	適合端子名 Applicable contact
①	CL 901-4625-0 (61)	インシュレーションクリンパ Insulation crimper	275628	DF62-EP2428PCFA
②	CL 901-4625-0 (62)	ワイヤークリンパ Wire crimper	275629	CL 544-0501-1
③	CL 901-4625-0 (63)	インシュレーションアンビル Insulation anvil	275630	DF62-2428SCFA
④	CL 901-4625-0 (64)	ワイヤアンビル Wire anvil	275284	CL 544-0500-9
⑤	CL 901-4625-0 (65)	カットオフパンチ Cut off punch	275096	DF62-EP2428PCF
⑥	CL 901-4625-0 (66)	カットオフダイ Cut off die	278206	CL 544-0524-7
⑦				DF62-2428SCF
⑧				CL 544-0521-9
⑨				
⑩				

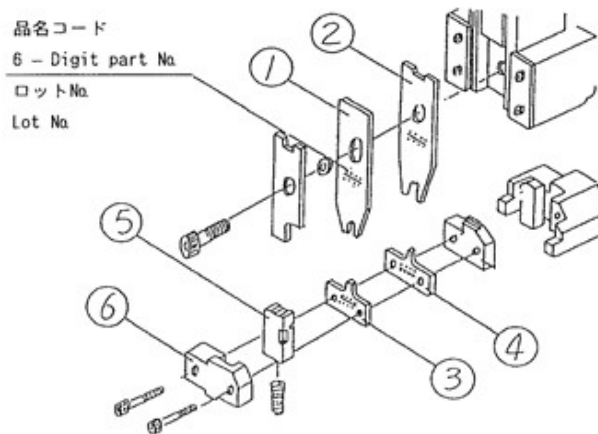

- 品名コード
6 - Digit part No.
ロットNo.
Lot No.
- 注意 1. パーツ③、④、⑥、⑦をアプリケーションタのベースに押しつけ固定すること。
 2. それぞれの部品は刻印が正面を向くように取り付けること。
- NOTES 1. Fix ③、④、⑥ and ⑦ by pressing these to the base of the applicater.
 2. Install every part with markings of part Nos facing front.